

ARTÍCULO

REFERENCIA C17 - CAJA EMPALMES 200x130x60 TAPA CON TORNILLOS

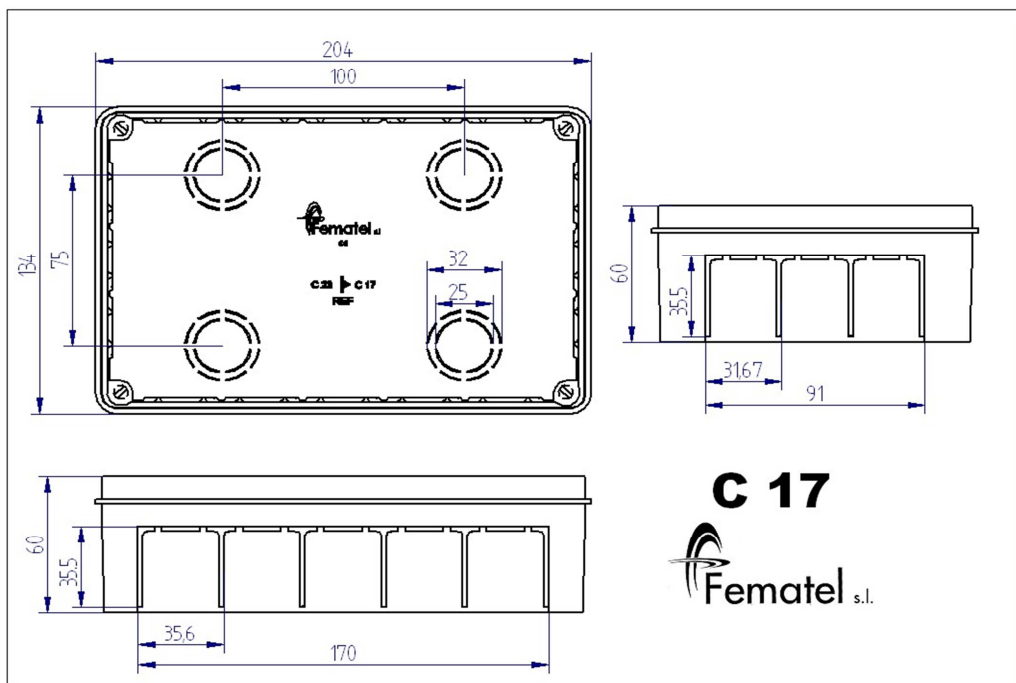

DATOS TÉCNICOS

Denominación: Caja de empalmes y derivación con tornillo

Medidas: 200x130x60 mm.

Fabricado en material termoplástico libre de halógenos

Color caja : Negro

Color tapa: Blanco

Peso neto: 0,196 Kg.

Código EAN

MARCAS Y CERTIFICACIONES

