

ARTÍCULO

REFERENCIA C12 – CAJA DE EMPALMES 105x105x51 CON TORNILLOS

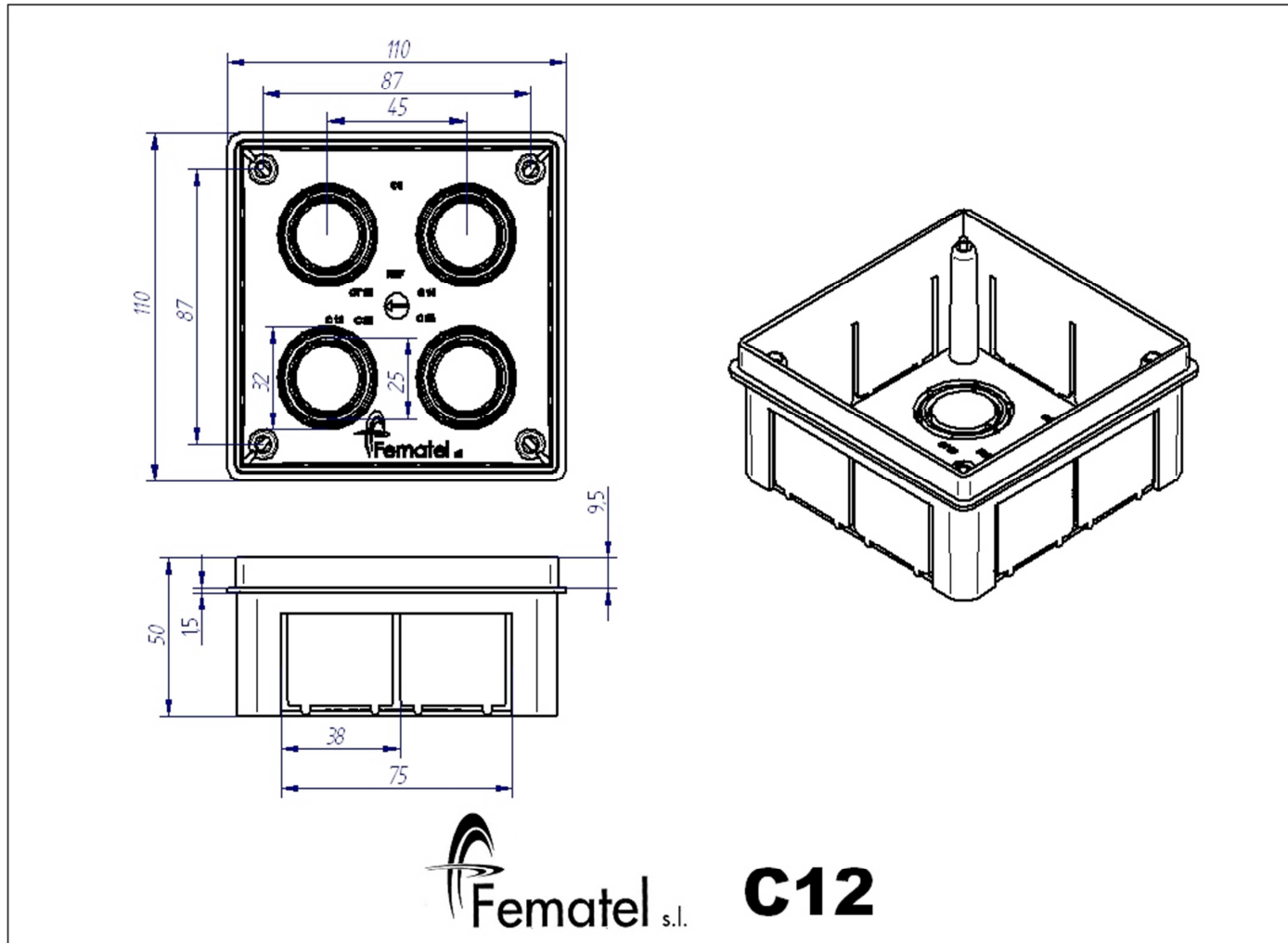

DATOS TÉCNICOS

Denominación: Caja de empalmes y derivación con tornillos.

Medidas: 105x105x51mm.

Material: PS

Color caja: Negro

Color tapa: Blanco

Peso neto: 0,090 Kg.

Código EAN

MARCAS Y CERTIFICACIONES

